



RAILFLEX
ÉTAGÈRE FIXE ET MOBILE



ENTREPOSAGE RAILFLEX

Pour optimiser votre espace commercial du plancher au plafond, les structures d'étagères Railflex sont la meilleure solution sur le marché. Les étagères Railflex offrent aussi la possibilité d'entreposer vos items les plus lourds. Notre système HD est plus robuste tout en respectant les plus hauts standards de sécurité. Fixes ou mobiles, les structures Railflex s'adaptent à tous les types d'espaces, même aux endroits étroits, comme les arrière-boutiques et les salles d'archives. Les deux modèles, utilisés indépendamment ou combinés, permettent de rentabiliser les trois dimensions de votre espace. Avec sa simplicité d'assemblage, les tablettes peuvent être installées à différentes hauteurs et leur configuration peut être modifiée en tout temps, suivant l'évolution de vos besoins.

MONTANT INDUSTRIEL

Matériel: Acier peint 18GA

Dimensions standards:

Profondeur: 12" - 14" - 15" - 16" - 18" - 22" - 24"

Hauteur: de 60" - 144" (par incrément de 12")

Les renforts de côté sont rivetés. Possibilité d'avoir les côtés fermés

Montants HD : acier peint 11GA avec double renforts avant pour impact

TABLETTE INDUSTRIELLE

Matériel: Acier peint 22GA

Dimension standards:

Profondeur: 12" - 14" - 15" - 16" - 18" - 22" - 24"

- Largeur: 36" - 42" - 48" *Autres dimensions sur mesures possible

- Capacité: 400 Lbs de charge uniformément répartie.

CHARIOT MOBILE

Matériel: Acier galvanisé

Profondeur: 24" - 28" - 30" - 32" - 36" - 44" - 48"

Longueur: 36" - 48" - 72" - 84" - 96"

- Équipé d'un frein à pied & 2 anti-bascule

- Capacité: Les chariots ont une capacité de 1200lbs/section

UNITÉS DISPONIBLES

STRUCTURE - RAILFLEX



UNITÉ FIXE OUVERTE



UNITÉ FIXE FERMÉE



UNITÉ FIXE + POLE + DOS MÉTAL (OPTION)



UNITÉ FIXE FERMÉE + POLE + DOS MASSONITE (OPTION)



UNITÉ FIXE + POLE + DIVISEUR DE TABLETTES + DOS MASSONITE (OPTION)



UNITÉ FIXE FERMÉE + POLE + DIVISEUR DE TABLETTES + DOS MÉTAL (OPTION)



UNITÉ FIXE AVEC PORTE + DOS MASSONITE (OPTION)



UNITÉ MOBILE + DOS MASSONITE (OPTION)

ETALEX

PORTFOLIO

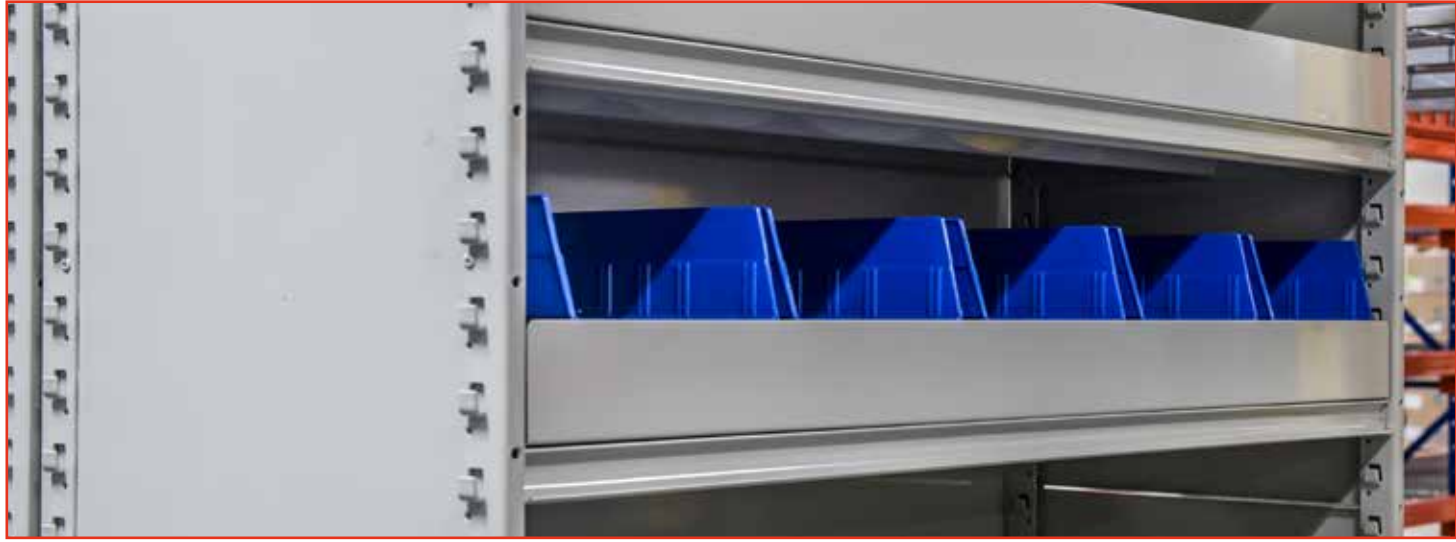

PORTFOLIO

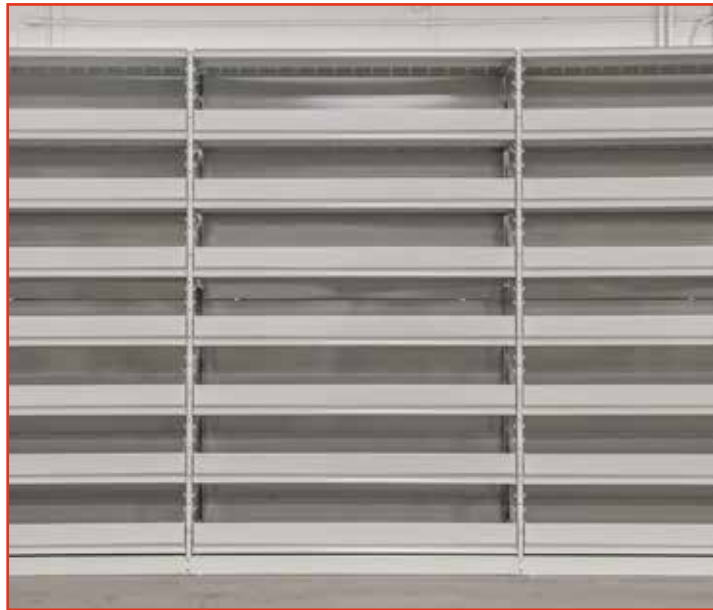

LES ACCESSOIRES



ITEM TABLETTE EN GRILLE
PROFONDEUR
 12" - 14" - 15" - 16" - 18" - 22" - 24"
LONGUEUR 36" - 48"



ITEM TABLETTE PERFORÉE
PROFONDEUR
 12" - 14" - 15" - 16" - 18" - 22" - 24"
LONGUEUR 36" - 42" - 48"

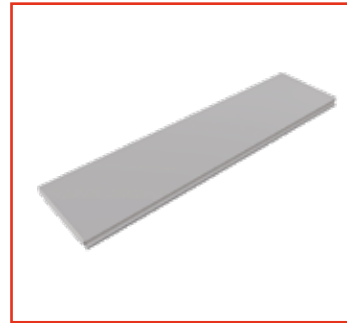

ITEM TABLETTE PLEINE
PROFONDEUR
 12" - 14" - 15" - 16" - 18" - 22" - 24"
LONGUEUR 24" - 36" - 42" - 48"



ITEM TRAVERSE POUR CROCHETS
LONGUEUR 36" - 48"



ITEM POLE + SUPPORT À POLE
PROFONDEUR
 12" - 14" - 15" - 18" - 24"
LONGUEUR 36" - 48"

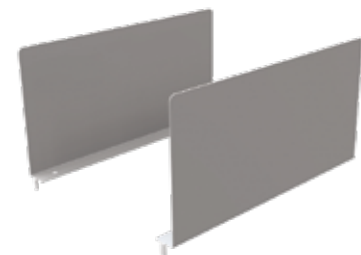

ITEM DIVISEURS DE TABLETTE
HAUTEUR 6"
LONGUEUR 12" - 14" - 15" - 16" - 18" - 22" - 24"

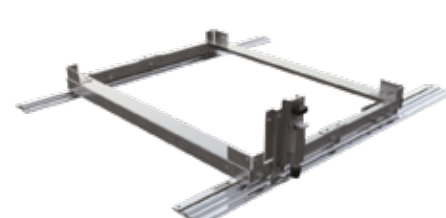

ITEM CHARIOT + FREIN + RAIL
PROFONDEUR
 24" - 28" - 30" - 32" - 36" - 44" - 48"
LONGUEUR 36" - 48" - 72" - 84" - 96"

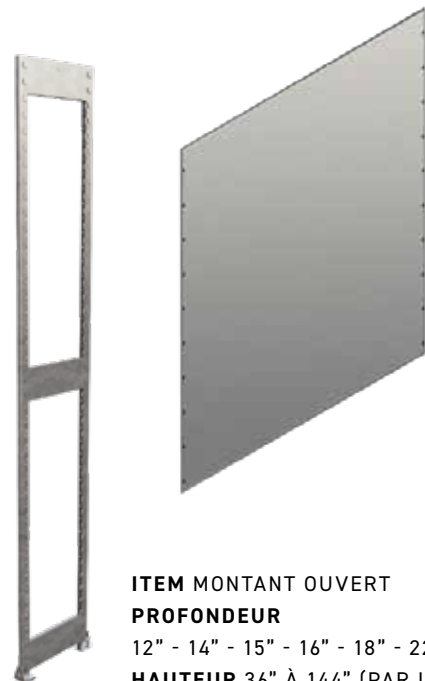

ITEM MONTANT OUVERT
PROFONDEUR
 12" - 14" - 15" - 16" - 18" - 22" - 24"
HAUTEUR 36" À 144" (PAR INCRÉMENT DE 12")

ITEM DOS MASSONITE OU MÉTAL
HAUTEUR VARIABLE
LONGUEUR VARIABLE



ITEM MONTANT FERMÉ
PROFONDEUR
 12" - 14" - 15" - 16" - 18" - 22" - 24"
HAUTEUR 36" À 144" (IN INCREMENTS OF 2")

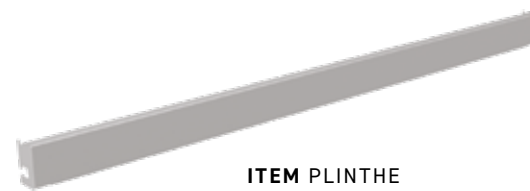

ITEM PLINTHE
LONGUEUR 36" - 42" - 48"

*LES LONGUEURS DE RAIL SONT VARIABLES, CONTACTEZ UN DE NOS REPRÉSENTANTS POUR PLUS D'INFORMATION

ENTREPOSAGE

DESSIN D'OPTIMISATION (AVANT/APRÈS)

LA RÉDUCTION DU NOMBRE D'ALLÉES DE PASSAGE PERMET D'AUGMENTER DE FAÇON SIGNIFICATIVE L'ESPACE D'ENTREPOSAGE.

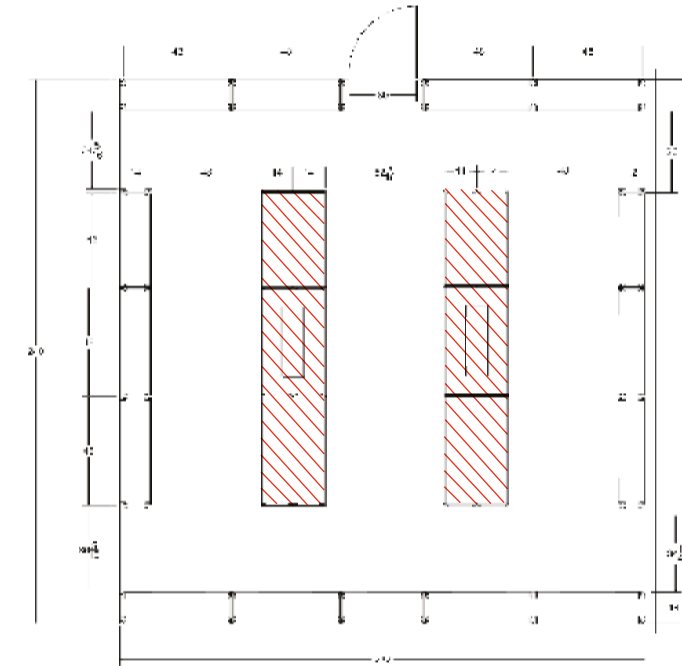

100 PIED LINÉAIRE D'ENTREPOSAGE
PLAN DE PLANCHER AVEC UNITÉS FIXES

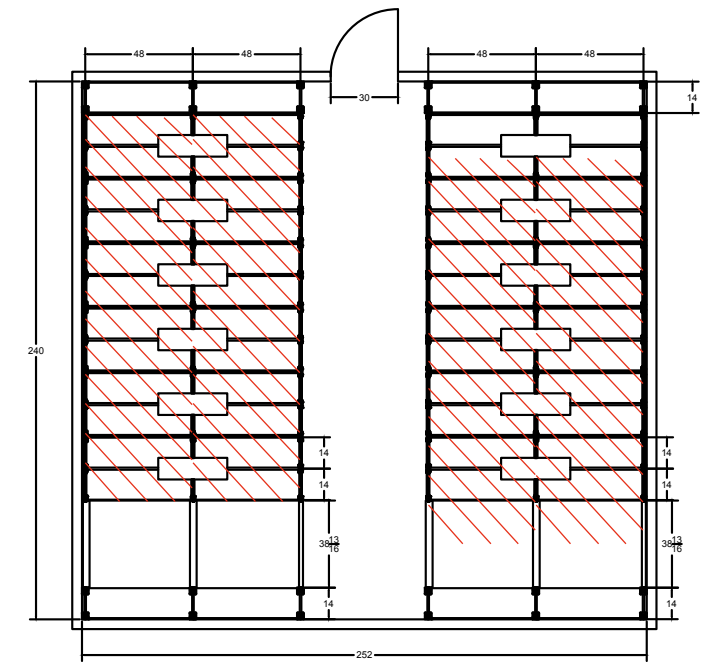

224 PIED LINÉAIRE D'ENTREPOSAGE
PLAN DE PLANCHER AVEC UNITÉS MOBILES



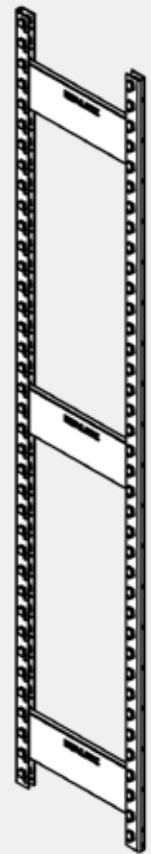

ÉCROU CARRÉ 1/4



ESPACEUR



VIS CARRÉ À TÊTE RONDE

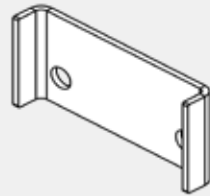

BASE ANTI-BASCULE

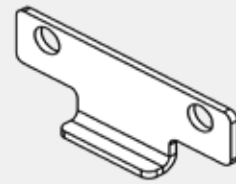

CROCHET ANTI-BASCULE

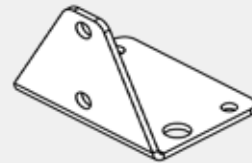

PLAQUE DE BASE

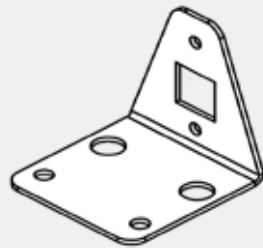

PLAQUE DE BASE EN "L"

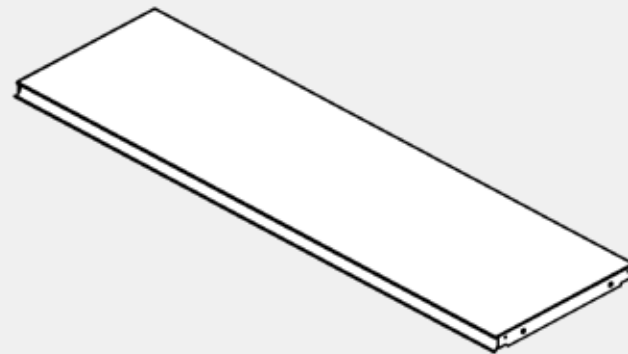

TABLETTE INDUSTRIELLE

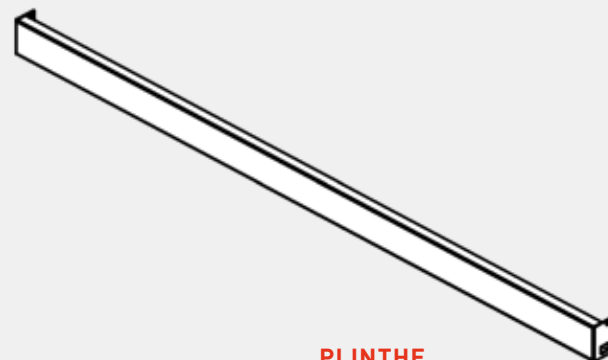

PLINTHE INDUSTRIELLE

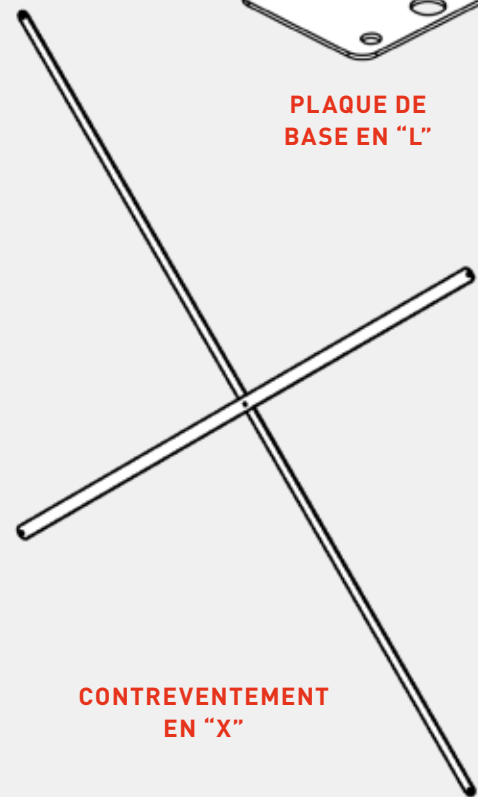

CONTREVENTEMENT EN "X"

MONTANT INDUSTRIEL

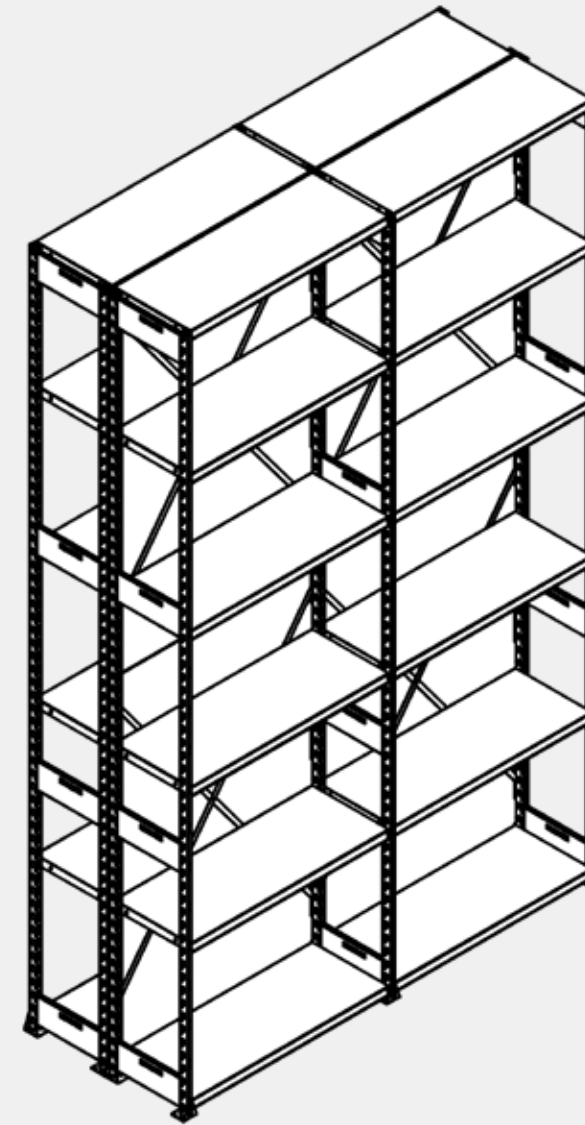

UNITÉ FIXE DOUBLE

UNITÉ FIXE SIMPLE

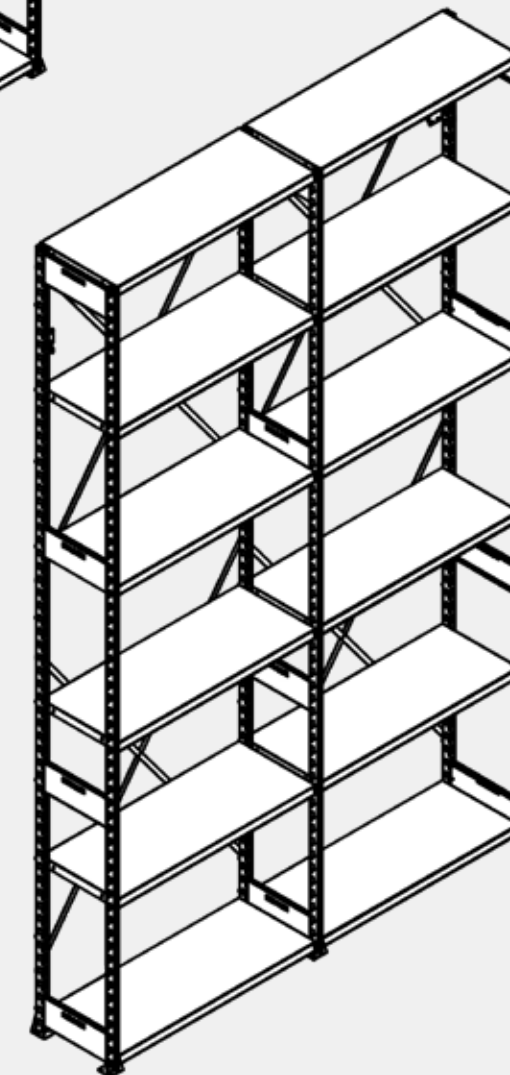

ÉTAPE 1

INSTALLER LES PLAQUES DE BASE SUR LES MONTANTS.

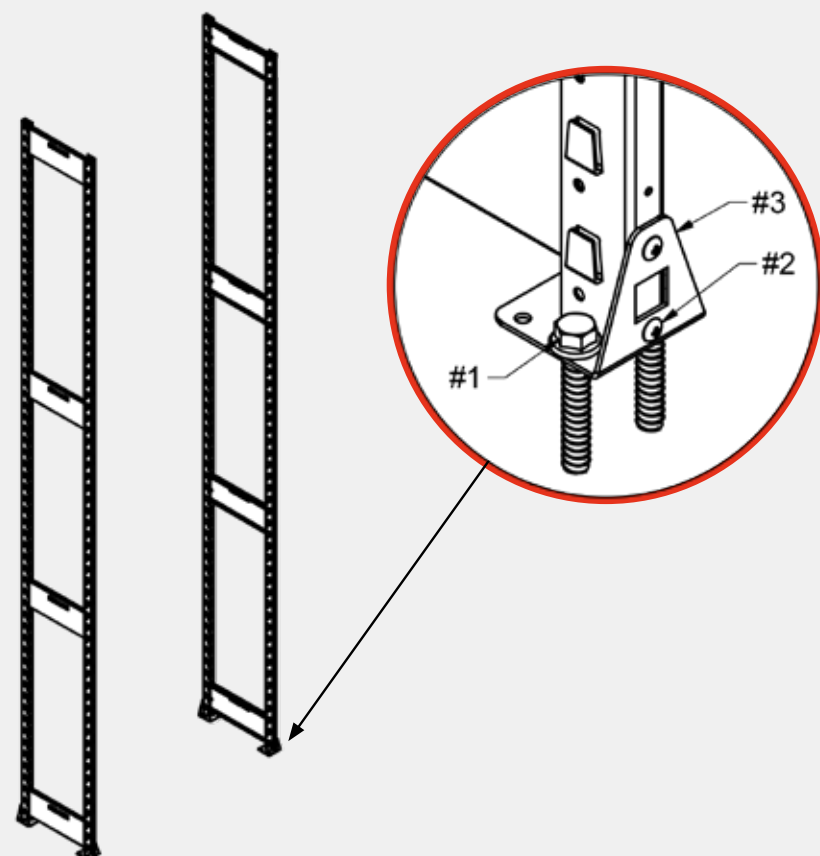

ÉTAPE 2

INSTALLER LES TABLETTES DU BAS, HAUT ET MILIEU SUR LES MONTANTS.

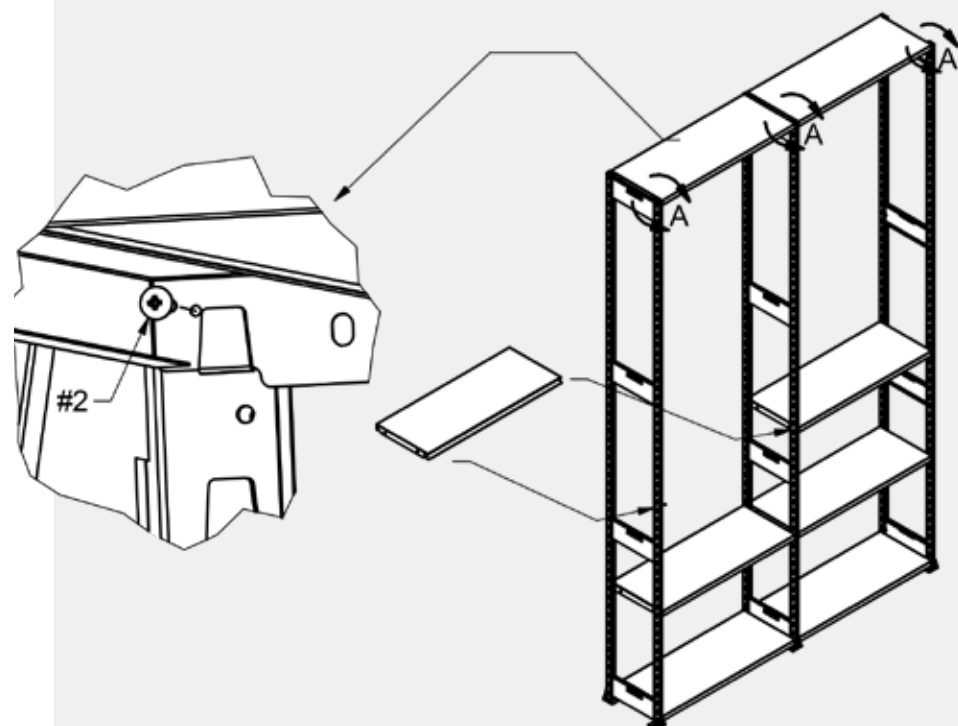

IMPORTANT:
LA TABLETTE
DU HAUT
SEULEMENT

ÉTAPE 3

INSTALLER LES RENFORTS À L'ARRIÈRE ET POSITIONNER SELON LA HAUTEUR (VOIR TABLEAU).

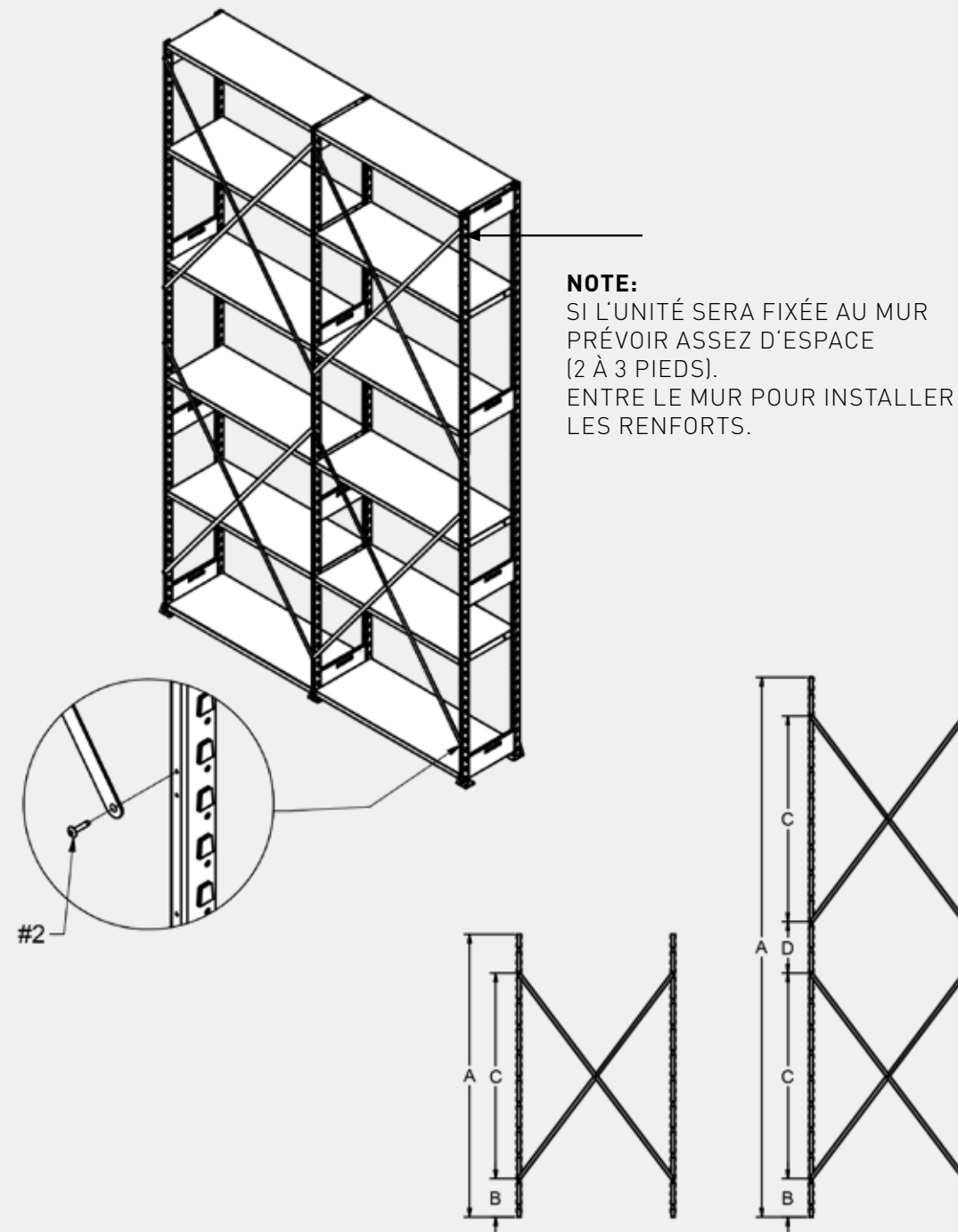

| A - HAUTEUR | B - DIM | C - DIM | D - DIM | QTÉ - CROISILLON |
|-------------|----------|---------|---------|------------------|
| 36" | 1 13/16" | 30" | - | 1 |
| 48" | 1 13/16" | 30" | - | 1 |
| 60" | 7 13/16" | 48" | - | 1 |
| 72" | 7 13/16" | 48" | - | 1 |
| 84" | 7 13/16" | 48" | - | 1 |
| 96" | 7 13/16" | 48" | - | 1 |
| 102" | 7 13/16" | 48" | - | 1 |
| 108" | 7 13/16" | 48" | - | 1 |
| 120" | 7 13/16" | 48" | 12" | 2 |
| 132" | 7 13/16" | 48" | 12" | 2 |
| 144" | 7 13/16" | 48" | 12" | 2 |

INSTALLATION UNITÉ FIXE

ÉTAPE 4

INSTALLER LES PANNEAUX DE DOS SI NÉCESSAIRE.

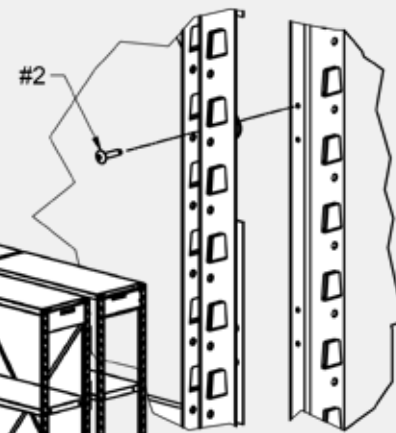
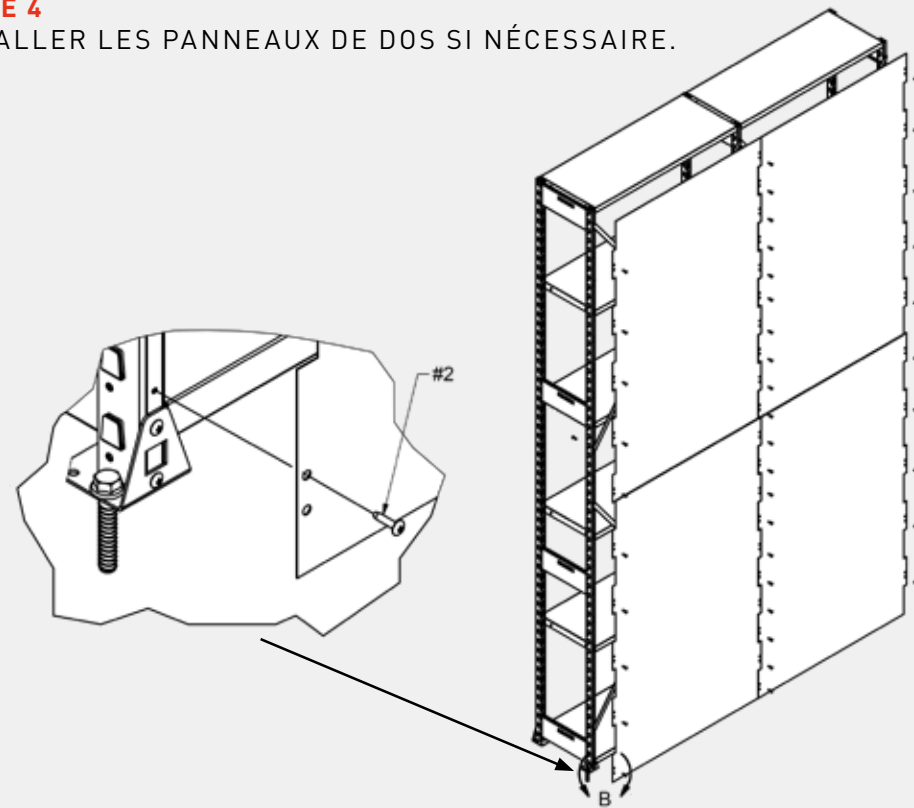

DETAIL C

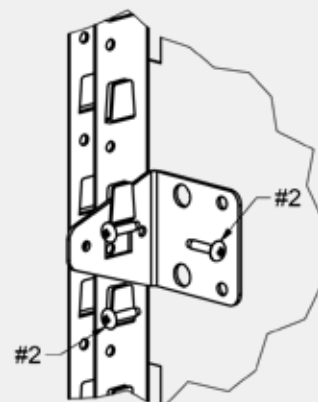

DETAIL D

UNITÉ ILOT DOUBLE:

INSTALLER LES 2 UNITÉS ENSEMBLE DOS À DOS AVEC DES VIS AUTOPERCEUSES.

UNITÉ MURALE:

INSÉRER LA PLAQUE DE BASE HORIZONTALEMENT DANS L'ENCOCHE.

INSTALLATION UNITÉ MOBILE

ÉTAPE 5

INSTALLER LES RAILS AU SOL.
[SUIVRE LE PLAN POUR LE POSITIONNEMENT CENTRE/CENTRE].

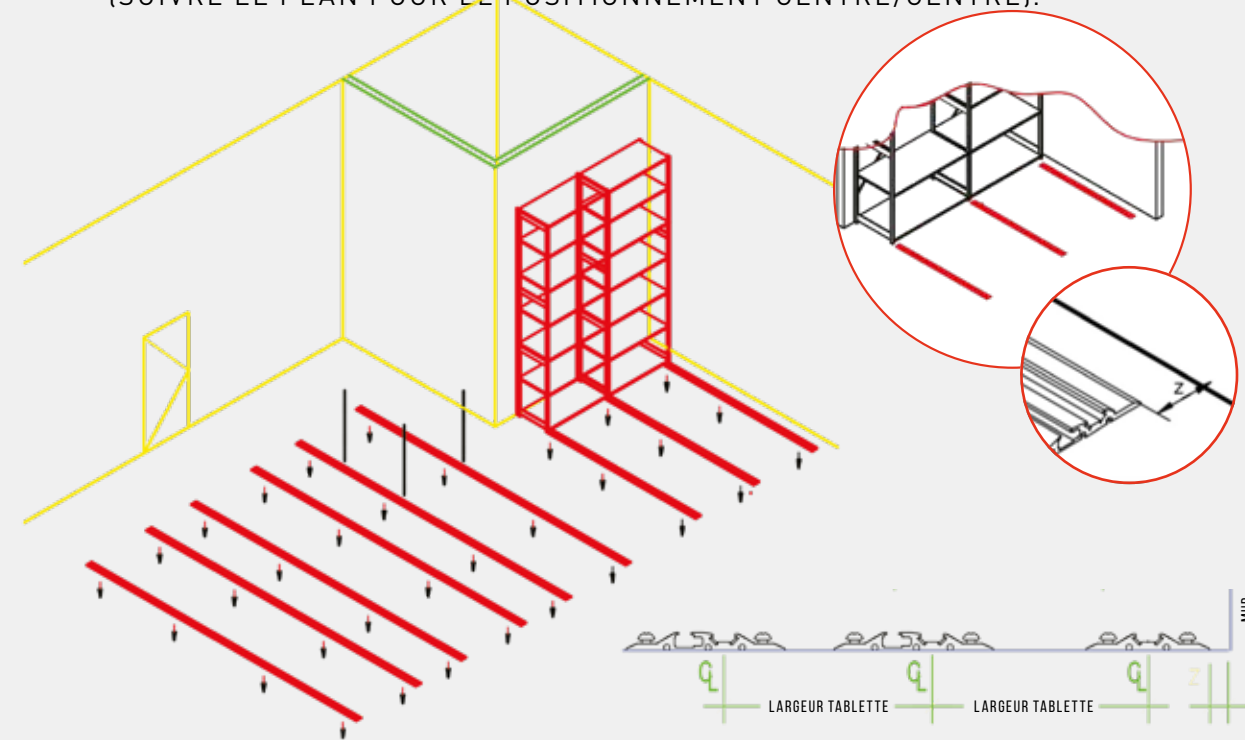

| LONGUEUR CHARIOT | X | Y | Z |
|------------------|-----|-----|----|
| 36" | 36" | - | 1" |
| 48" | 48" | - | 1" |
| 72" | 36" | 36" | 1" |
| 84" | 48" | 36" | 1" |
| 96" | 48" | 48" | 1" |

1/4" X 2 1/2" NAIL ANCHOR

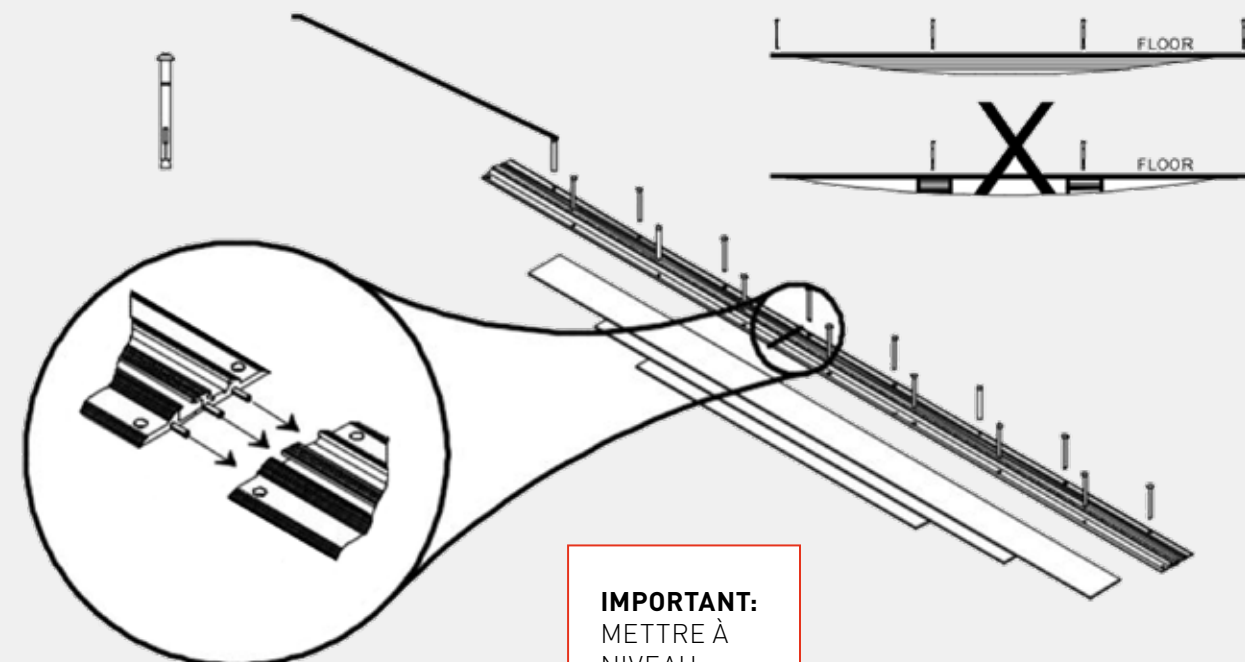

IMPORTANT:
METTRE À NIVEAU

INSTALLATION UNITÉ MOBILE

ÉTAPE 6

APPLIQUER DU SCELLANT SUR TOUTES LES SURFACES EXPOSÉES DES SHIMS POUR ÉVITER LE CONTACT AVEC L'EAU.

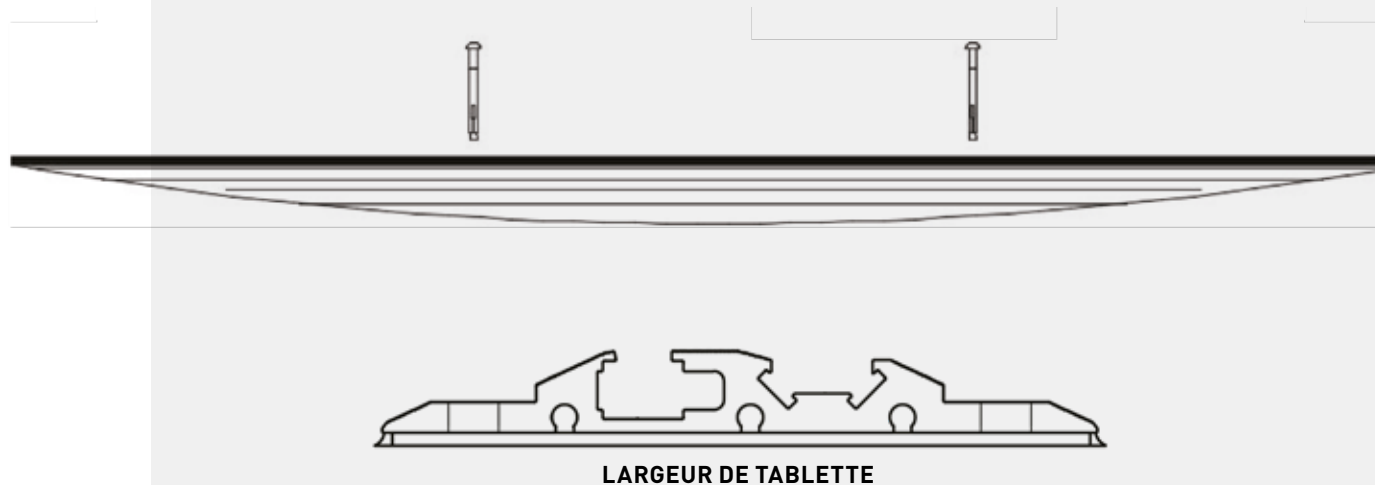

INSTALLATION UNITÉ MOBILE

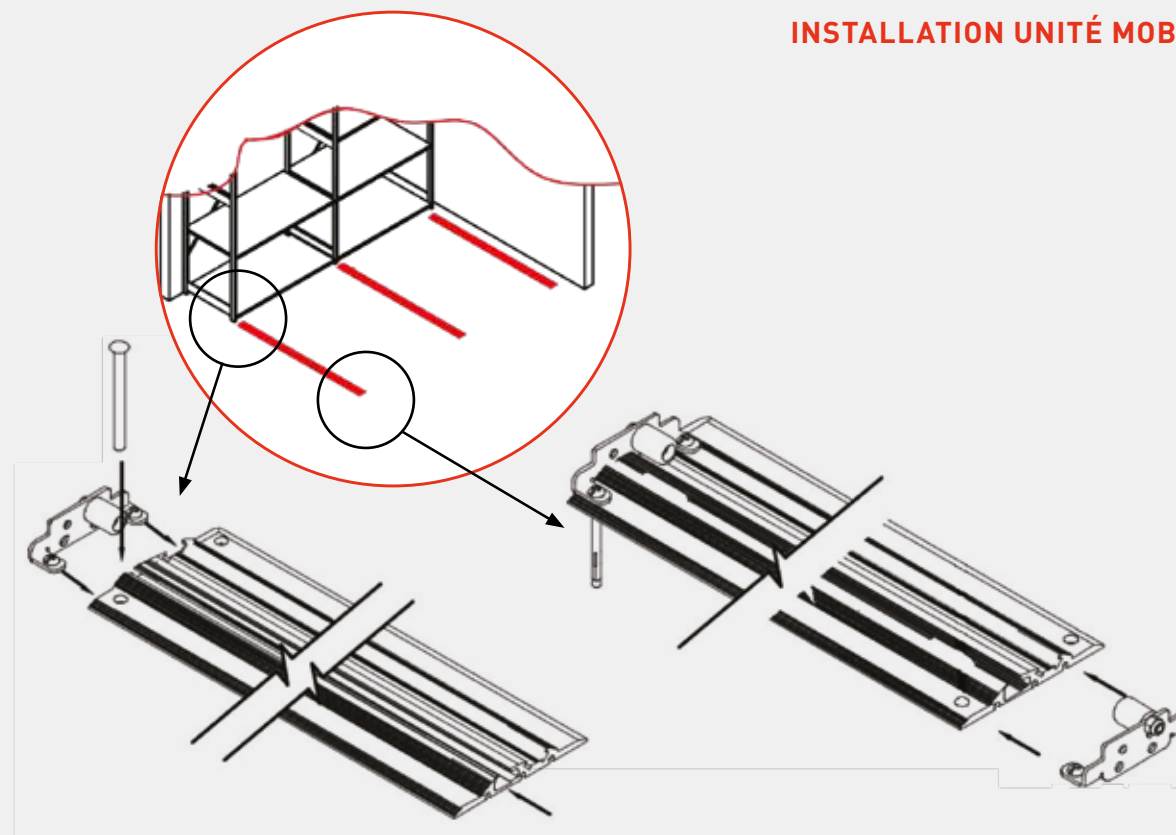

ÉTAPE 7

INSTALLER L'ANTI-BASCULE SUR LE RAIL CENTRAL POUR LES CHARIOTS 60", 72", 84", 96" ET SUR LE RAIL PLUS PRÈS DU MUR POUR LES CHARIOTS 36" ET 48".

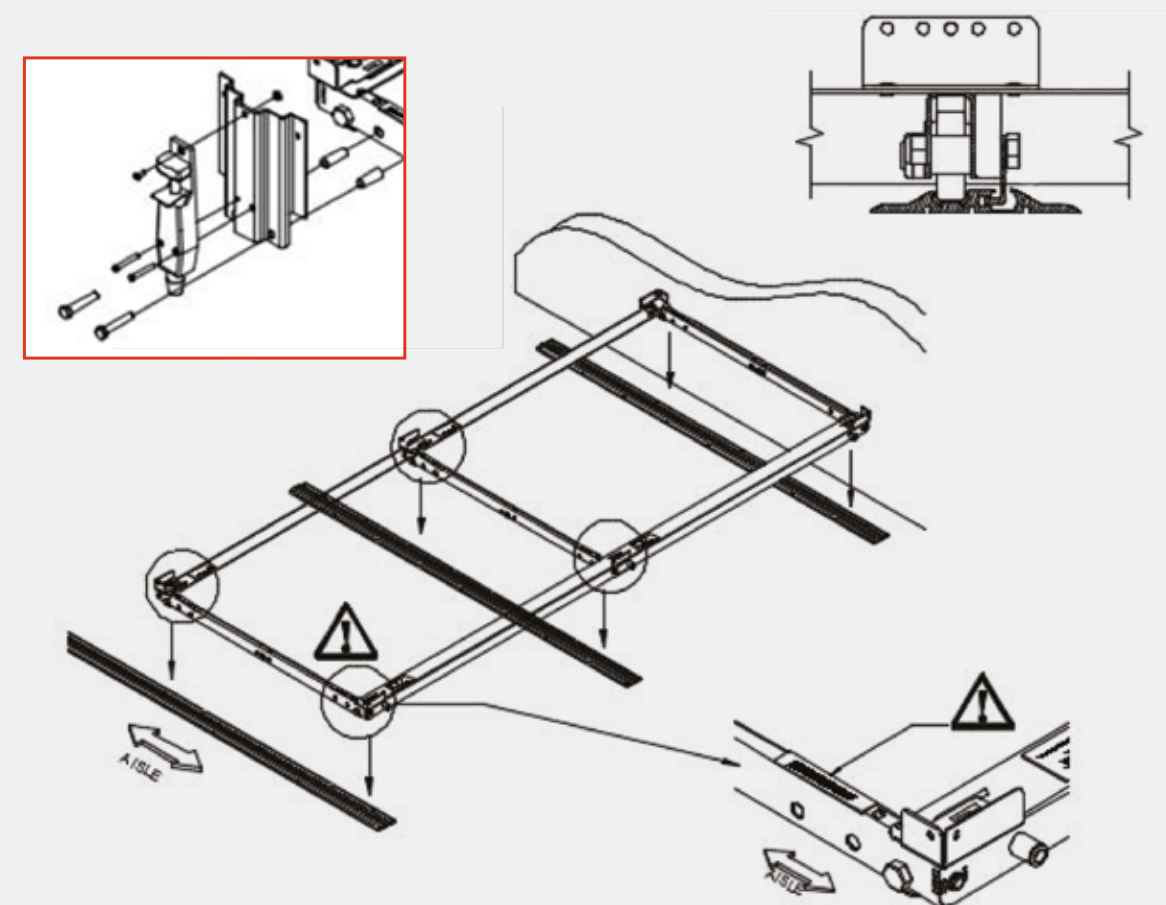

**CARRIAGE
CHARIOT**

36" - 42" - 48"

RAIL DOUBLE RAIL DOUBLE
LARGEUR DE TABLETTE

**CARRIAGE
CHARIOT**

60" - 72" - 84" - 96"

RAIL DOUBLE RAIL DOUBLE RAIL SIMPLE
LARGEUR DE TABLETTE LARGEUR DE TABLETTE

**CARRIAGE
CHARIOT**

108"

RAIL DOUBLE RAIL DOUBLE RAIL DOUBLE RAIL SIMPLE
LARGEUR DE TABLETTE LARGEUR DE TABLETTE LARGEUR DE TABLETTE

INSTALLATION UNITÉ MOBILE

ÉTAPE 8

DÉPOSER LE CHARIOT SUR LES RAILS.
VÉROUILLER LE CHARIOT EN PLACE AVEC L'ATTACHE ANTI-BASCULE.

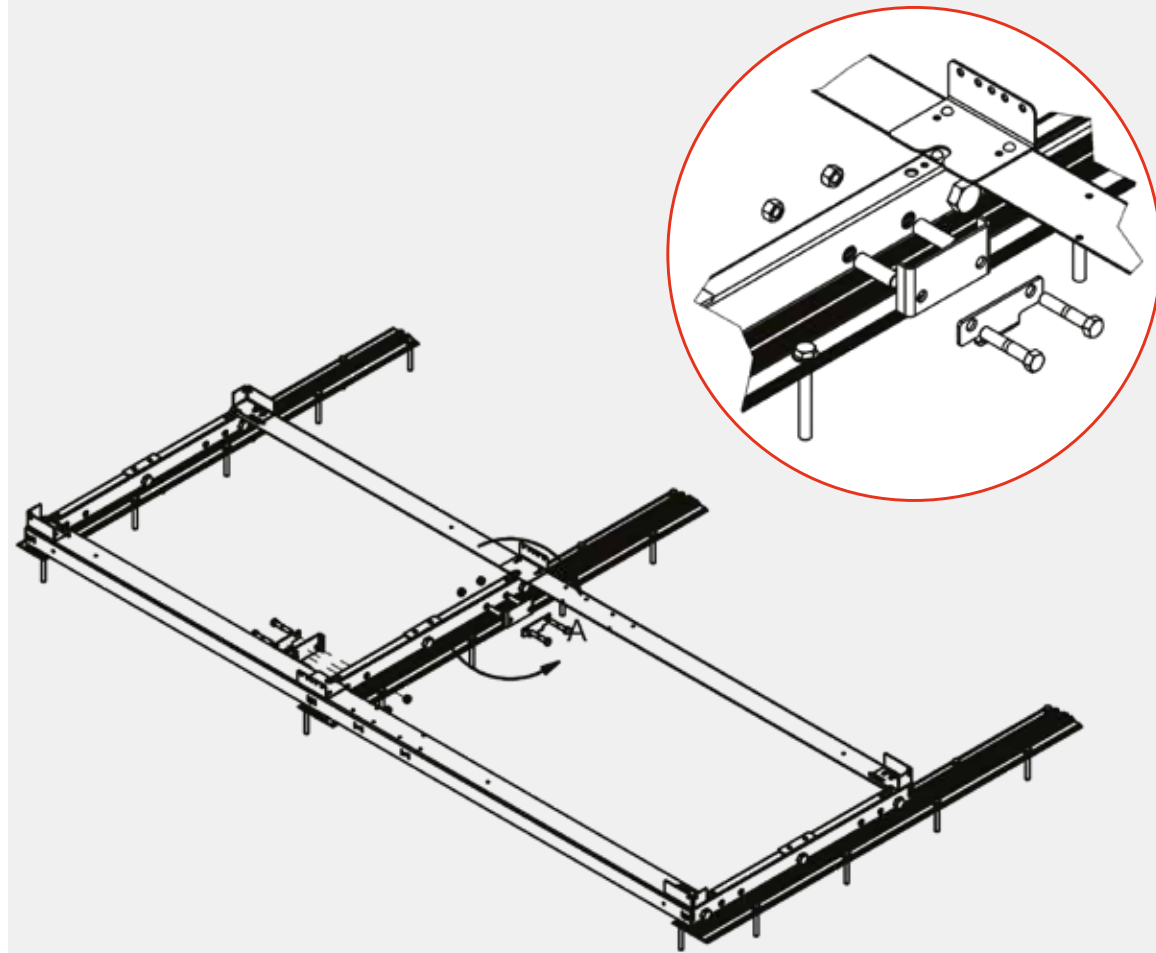

NOTE:

DÉPOSER LES ROULETTES À L'INTÉRIEUR DES RAILS AFIN DE PRÉVOIR L'ESPACE POUR LE FREIN.

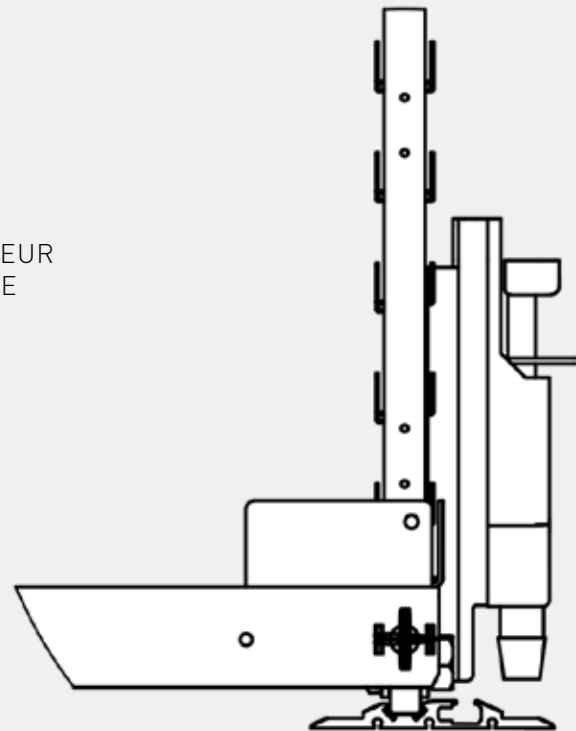

INSTALLATION UNITÉ MOBILE

ÉTAPE 9

INSÉRER LES TABLETTES DU BAS, HAUT ET MILIEU SUR LES MONTANTS.

IMPORTANT:
INSÉRER LES TABLETTES DANS LES ENCOCHES ET VISSER LA TABLETTE DU HAUT SEULEMENT.

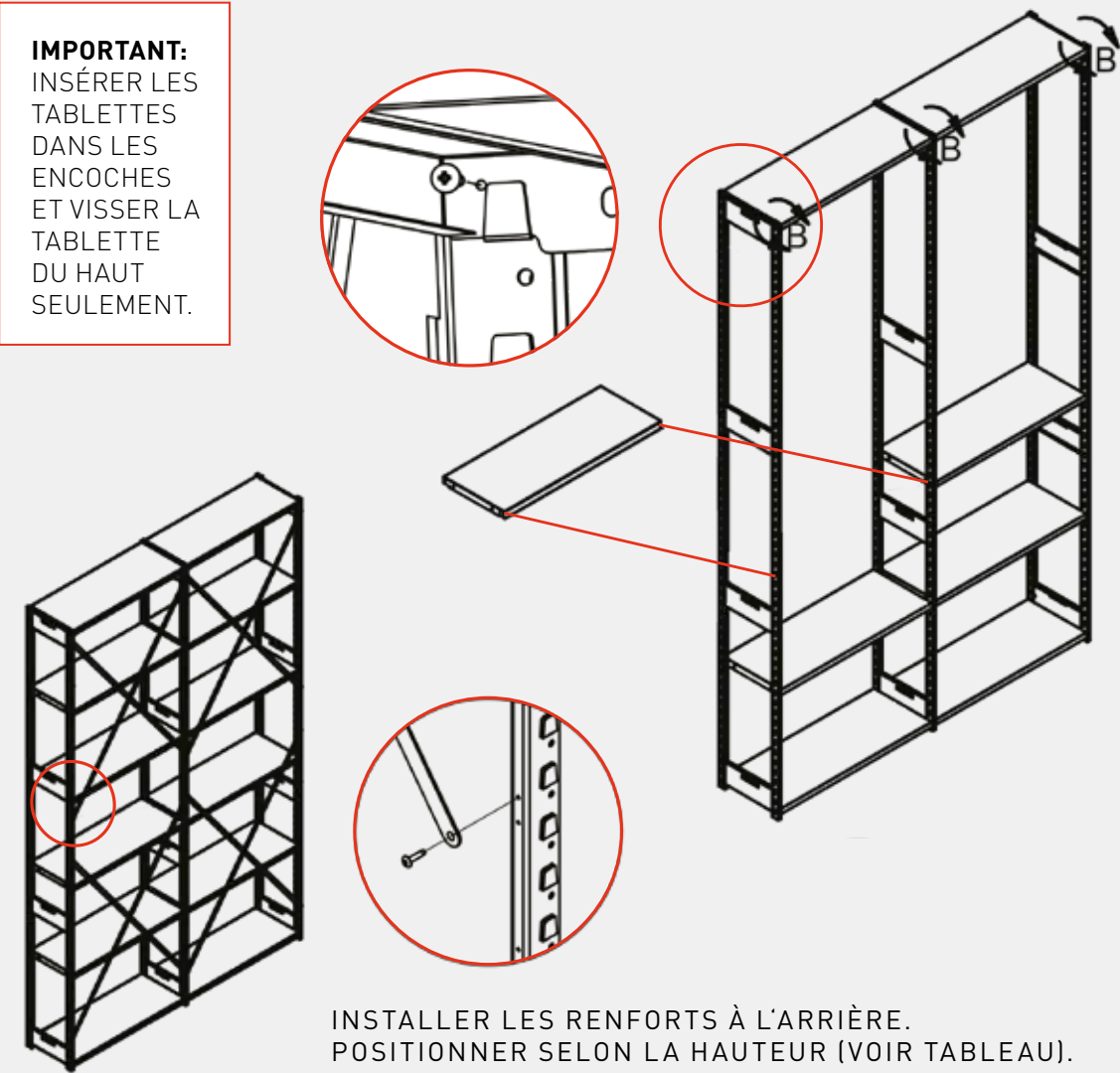

INSTALLER LES RENFORTS À L'ARRIÈRE.
POSITIONNER SELON LA HAUTEUR (VOIR TABLEAU).

| A HAUTEUR | B DIM | C DIM | D DIM | QTÉ DE CROISILLON |
|--------------|----------|-------|-------|----------------------|
| 36" | 1 13/16" | 30" | - | 1 |
| 48" | 1 13/16" | 30" | - | 1 |
| 60" | 7 13/16" | 48" | - | 1 |
| 72" | 7 13/16" | 48" | - | 1 |
| 84" | 7 13/16" | 48" | - | 1 |
| 96" | 7 13/16" | 48" | - | 1 |
| 102" | 7 13/16" | 48" | - | 1 |
| 108" | 7 13/16" | 48" | - | 1 |
| 120" | 7 13/16" | 48" | 12" | 2 |
| 132" | 7 13/16" | 48" | 12" | 2 |
| 144" | 7 13/16" | 48" | 12" | 2 |

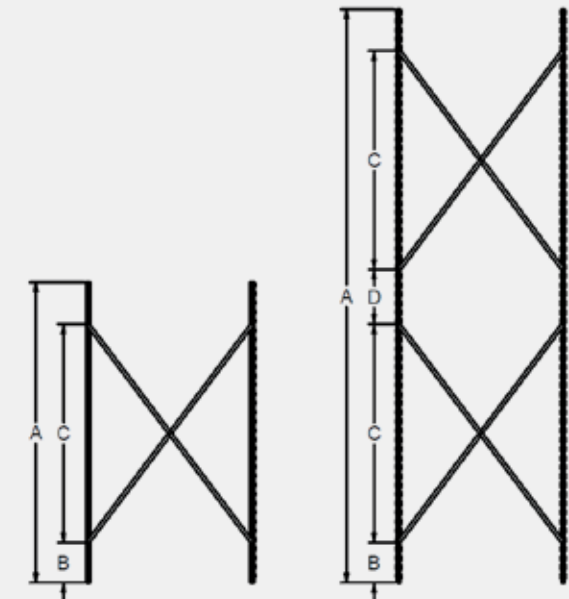

ÉTAPE 10

INSTALLER LES PANNEAUX DE DOS SI NÉCESSAIRE.

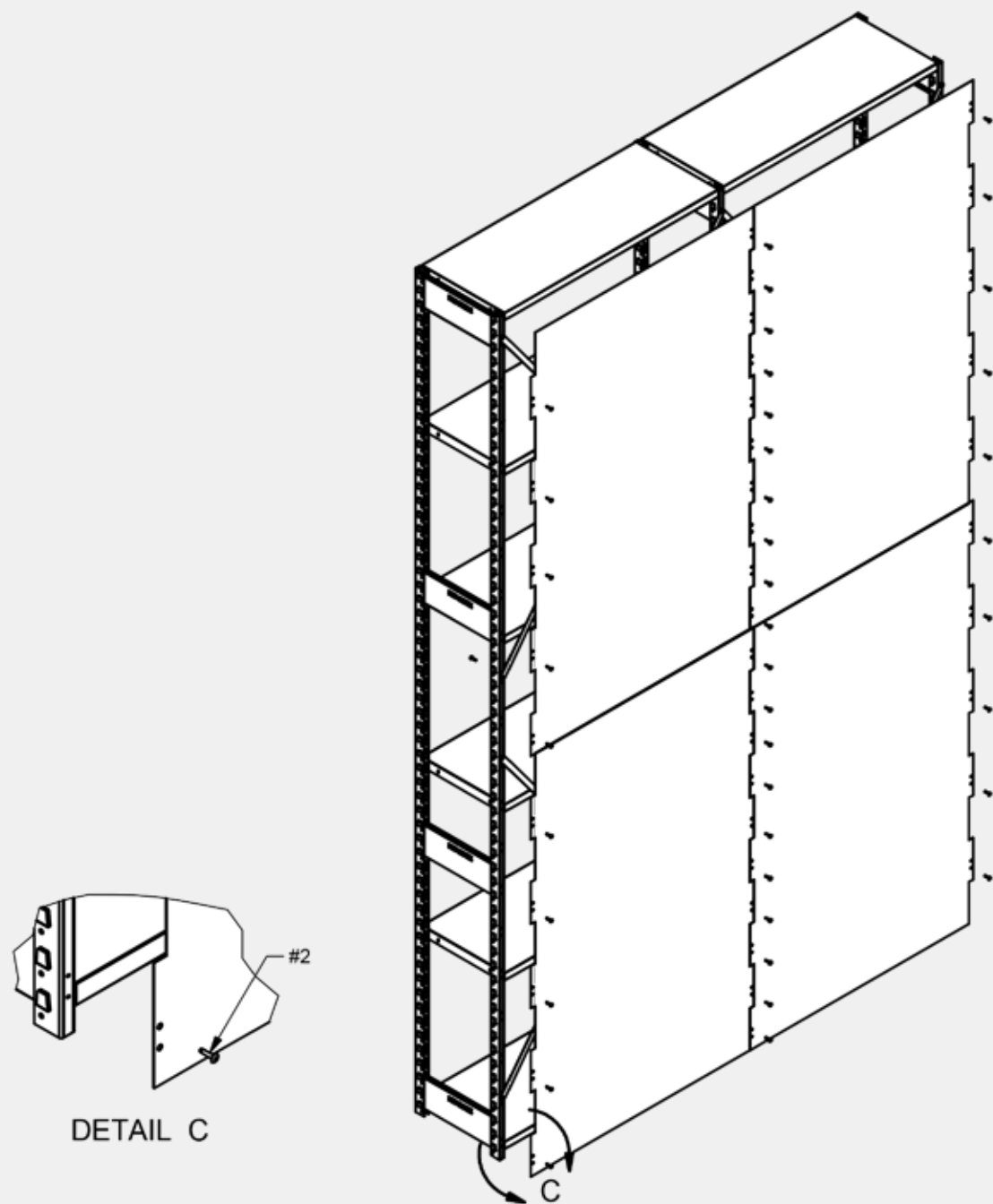

DETAIL C

ÉTAPE 11

INSTALLER LES 2 UNITÉS ENSEMBLE DOS À DOS AVEC DES VIS AUTOPERCEUSES.

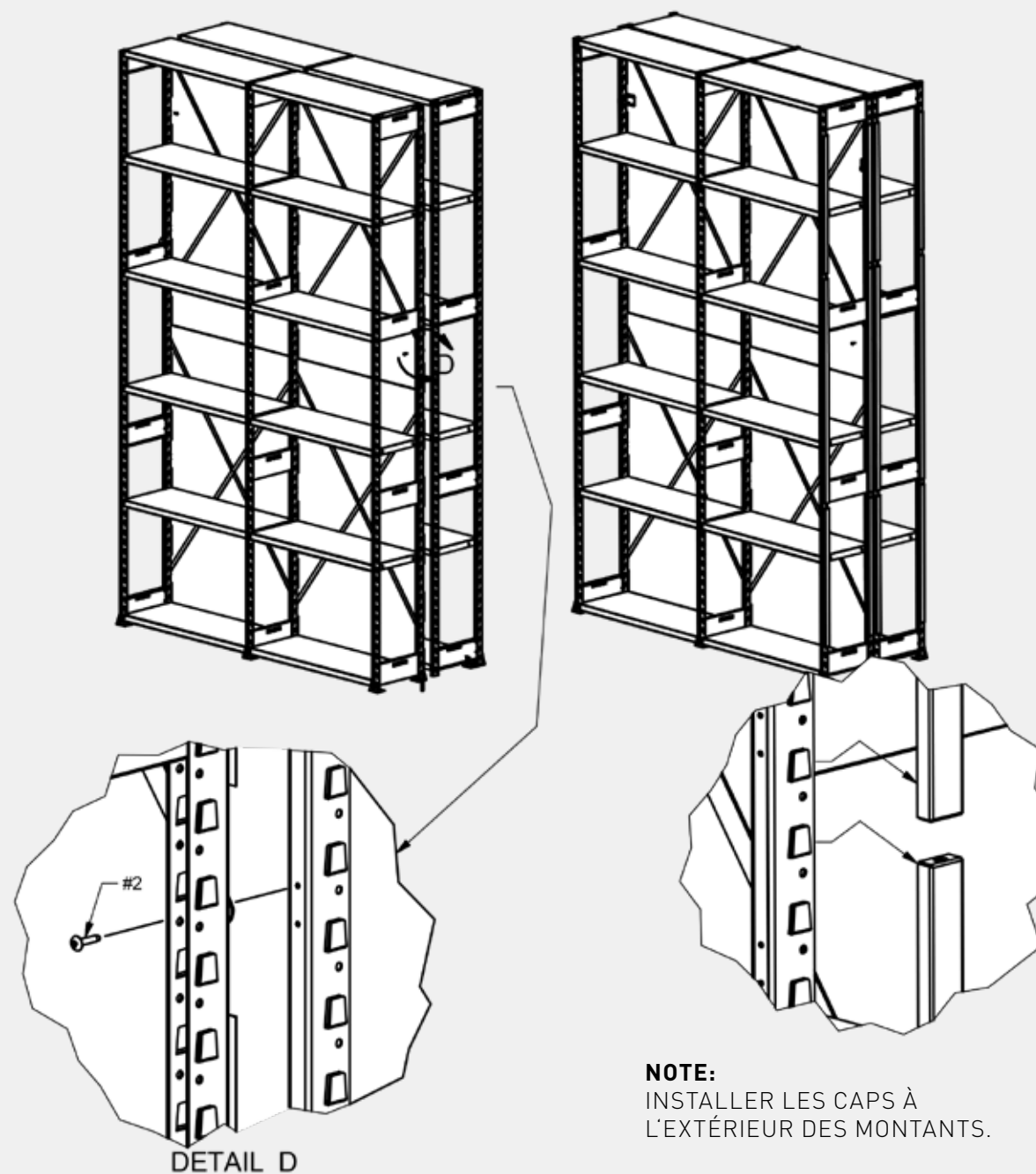

DETAIL D

NOTE:
INSTALLER LES CAPS À
L'EXTÉRIEUR DES MONTANTS.

TABLEAU DE QUANTITÉS DES CAPS

| MONTANT | FIXE | MOBILE |
|---------|------------------------|------------------------|
| 72" H | 2 X 30" H. | 2 X 30" H. |
| 96" H | 3 X 30" H. | 1 X 30" H. + 1 X 48" H |
| 120" H | 2 X 30" H. + 1 X 48" H | 2 X 30" H. + 1 X 48" H |
| 144" H | 1 X 30" H. + 2 X 48" H | 1 X 30" H. + 2 X 48" H |

INSTALLATION UNITÉ MOBILE

ÉTAPE 12

2 PERSONNES DOIVENT SOULEVER LA STRUCTURE ET LA DÉPOSER SUR LE CHARIOT. FIXER LA STRUCTURE SUR LE CHARIOT AVEC LES VIS AUTOPERCANTES.

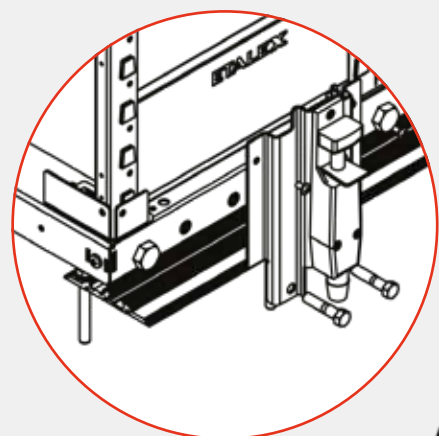
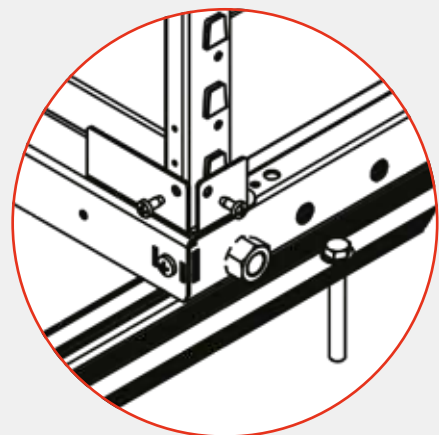

NOTE:
INSTALLER LE
FREIN EN DERNIER

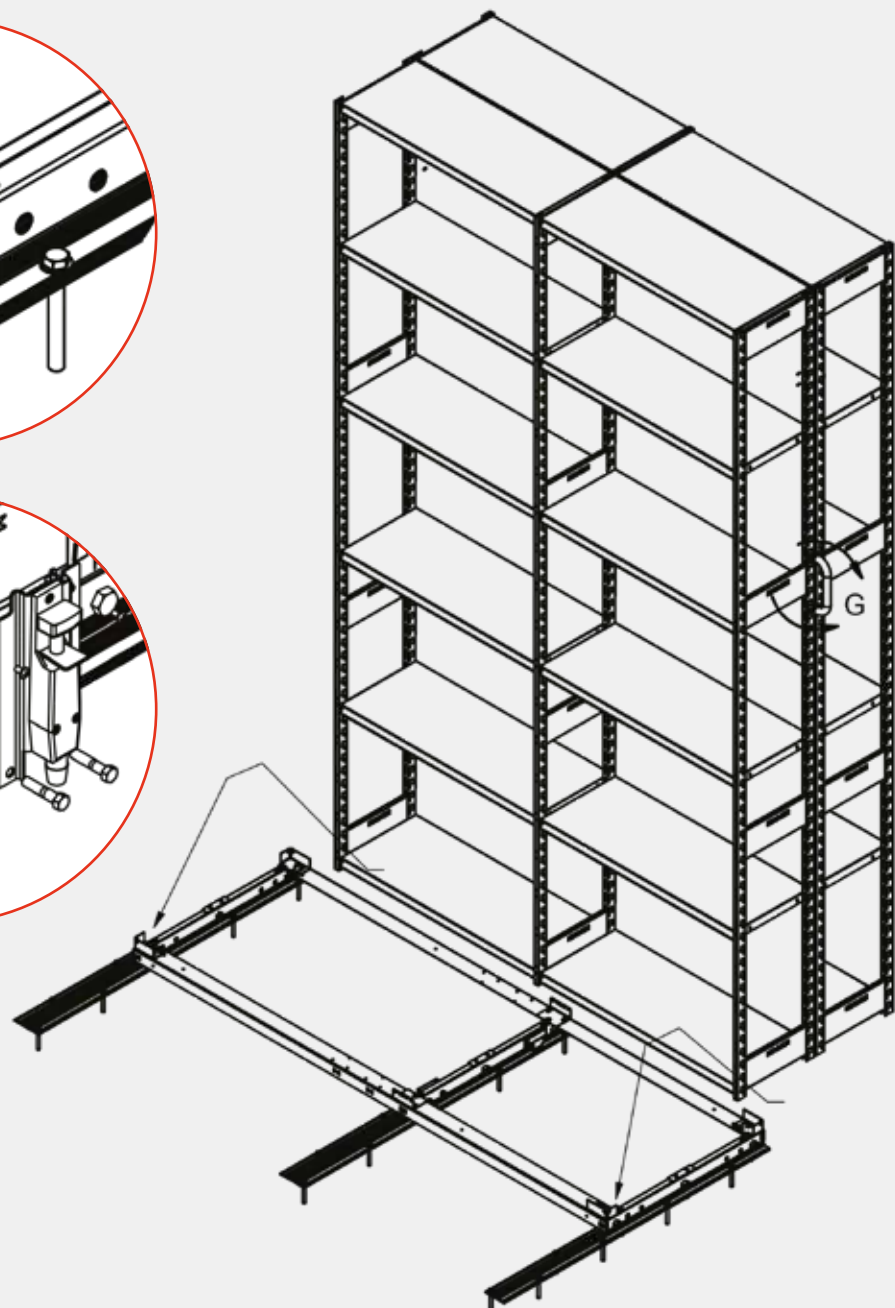

ÉTAPE 13

GLISSER LA POIGNÉE
DANS LES EXTRUSIONS
DU POTEAU ET
SÉCURISER EN
PLACE AVEC LES
VIS #10 - 3/4" L.

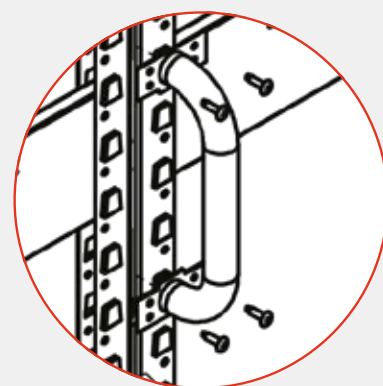

DETAIL G

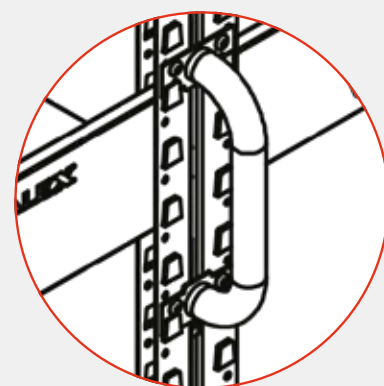

VUE ASSEMBLÉ

ASSEMBLAGE UNITÉ HD

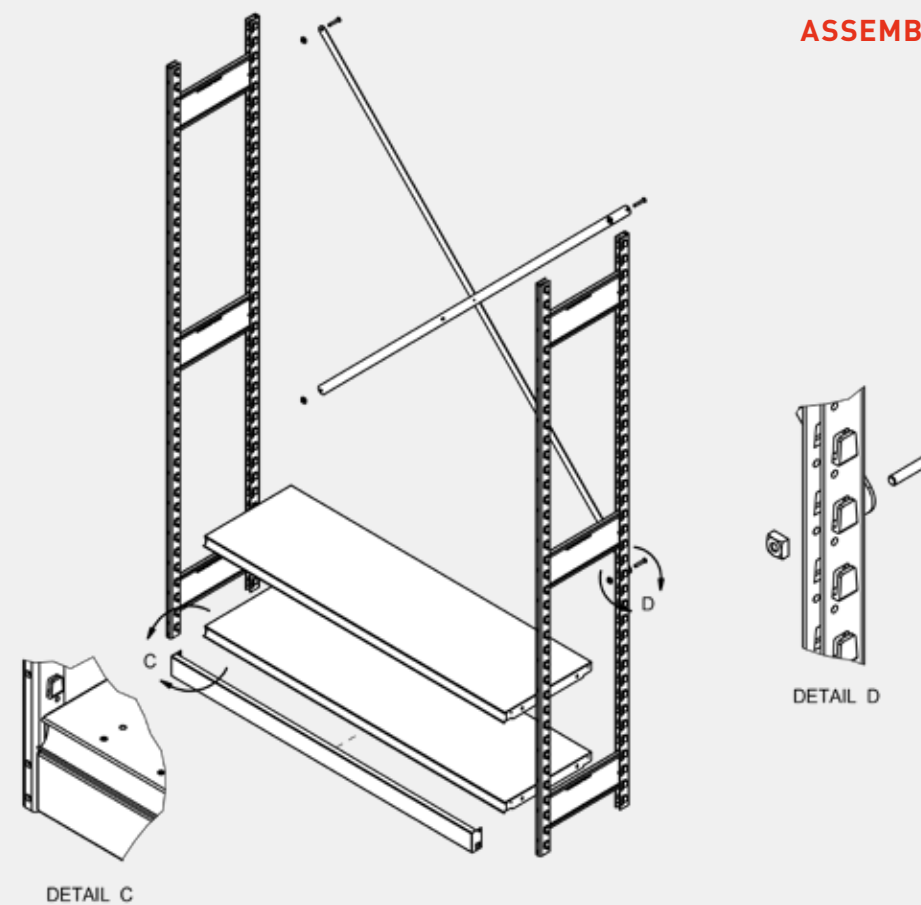

DETAIL C

DETAIL D

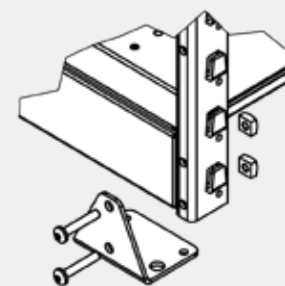

DETAIL E

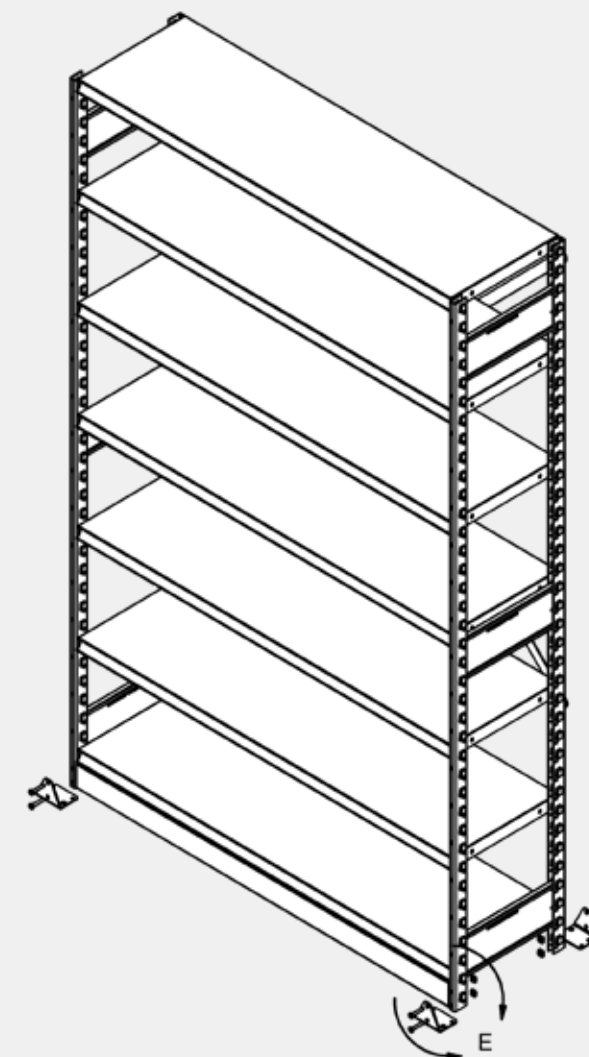

ETALEX



WWW.ETALEX.CA

NOUS JOINDRE

USINE D'ANJOU

8501, rue Jarry Est,
Montréal, QC H1J 1H7

T 514 351-2000

SF 1 800 351-3125

USINE SAINT-BRUNO

1299, Marie-Victorin,
St-Bruno, QC J3V 6B7

T 514 351-2000

SF 1 800 351-3125

USINE RAY-LAWSON

10251, Ray-Lawson,
Anjou, QC H1J 1L6

T 514 351-2000

SF 1 800 351-3125



FACEBOOK/ETALEX



LINKEDIN/ETALEX



YOUTUBE/ETALEX

FAIT AU CANADA 🍁